

側面図

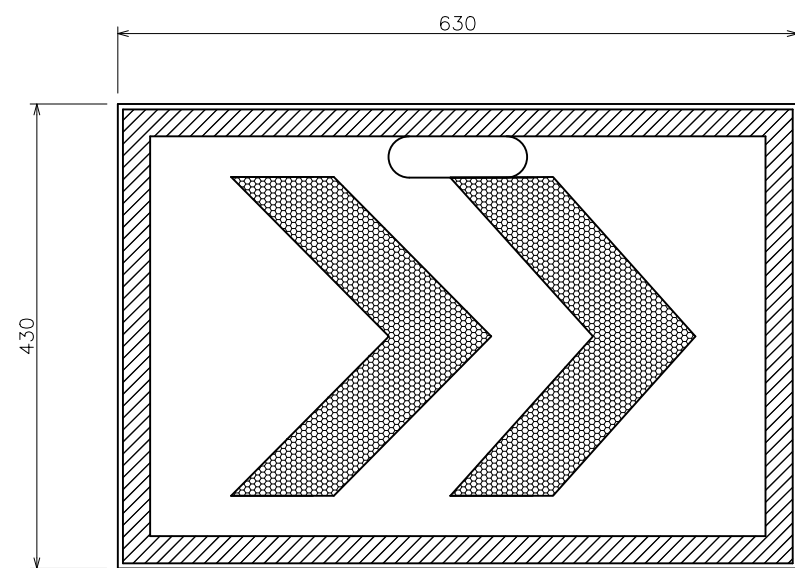

正面図

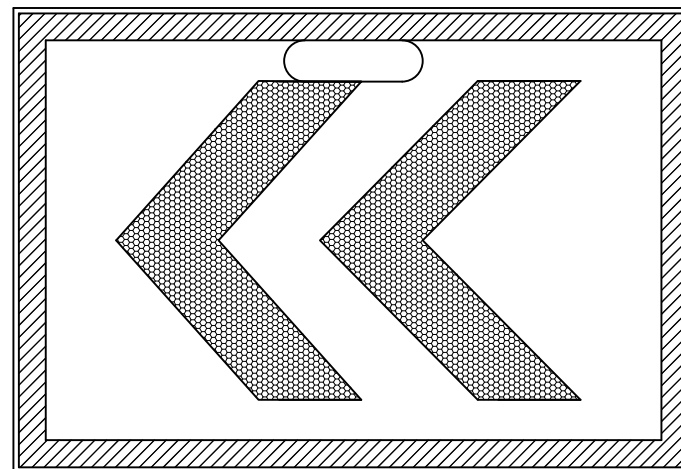

背面図

	部品名	材質	寸法	数量	重さ	備考
1	基本板 表面 裏面	KDF-Y	3x430x630	2		
2	基本板 補強板①	KDF-Y	3x30x630	4		
3	基本板 補強板②	KDF-Y	3x30x369	4		
4	ステー板 ①	KDF-Y	3x30x100	2		
5	ステー板 ②	KDF-Y	3x78x100	1		
6	ステー板 ③	KDF-Y	3x160x100	1		
7	ステー板 ④	KDF-Y	3x170x100	1		
8	マグネット ステー板	KDF-Y	2x40x100	1		
9	ステンレス板	SUS430	1.5x140x100	1		
10	マグネット	ネオジム	2tx12φ	5		
11	マグネット キャッチ	タキゲン	C-91-1	1		
12	蝶番①	SUS	0.8tx38x600	1		本体用
13	蝶番②	SUS	0.8tx38x100	3		ステー用
14	すべり止め ゴム①	EPTゴム	3tx25x570	4		
15	すべり止め ゴム②	EPTゴム	3tx25x420	4		
16	ステー部組図		390x100	1		
A	展開図			1		
B	シート詳細図	PX8423	370x510	1		
C	蝶番取付図	SUS	L=600	1		
D	ゴム部加工図	EPTゴム	3x25x570 3x25x420	4 4		

適用	全体図	日付	2013. 6. 7	株式会社 H・S フジサワ	
材質		尺度	1/7	品名	フォールディングアロー W630
承認			図番	F-1-130607-0-0	